

**GB - Natural Gas appliances:** Poppet valve head number 2 is already mounted.

**ES - Aparatos de Gas Natural:** viene montada el platillo de válvula con el nº 2.

**FR - Pour appareils au gaz naturel:** Le clapet gaz nº2 est déjà monté.

**DE - Erdgas:** Gasventil 2 eingebaut

**NL - Voor aardgas toestellen:** Demonteer de klepschotel met id. nr. 2.

**VL - Voor toestellen op aardgas:** De gasklep nº2 is voorgemonteerd.

**IT - Scaldabagni a gas Metano:** La valvolina Nr.2 è già montata

**PT - Aparelhos a Gás Natural:** Prato de válvula nº2 vai montado.

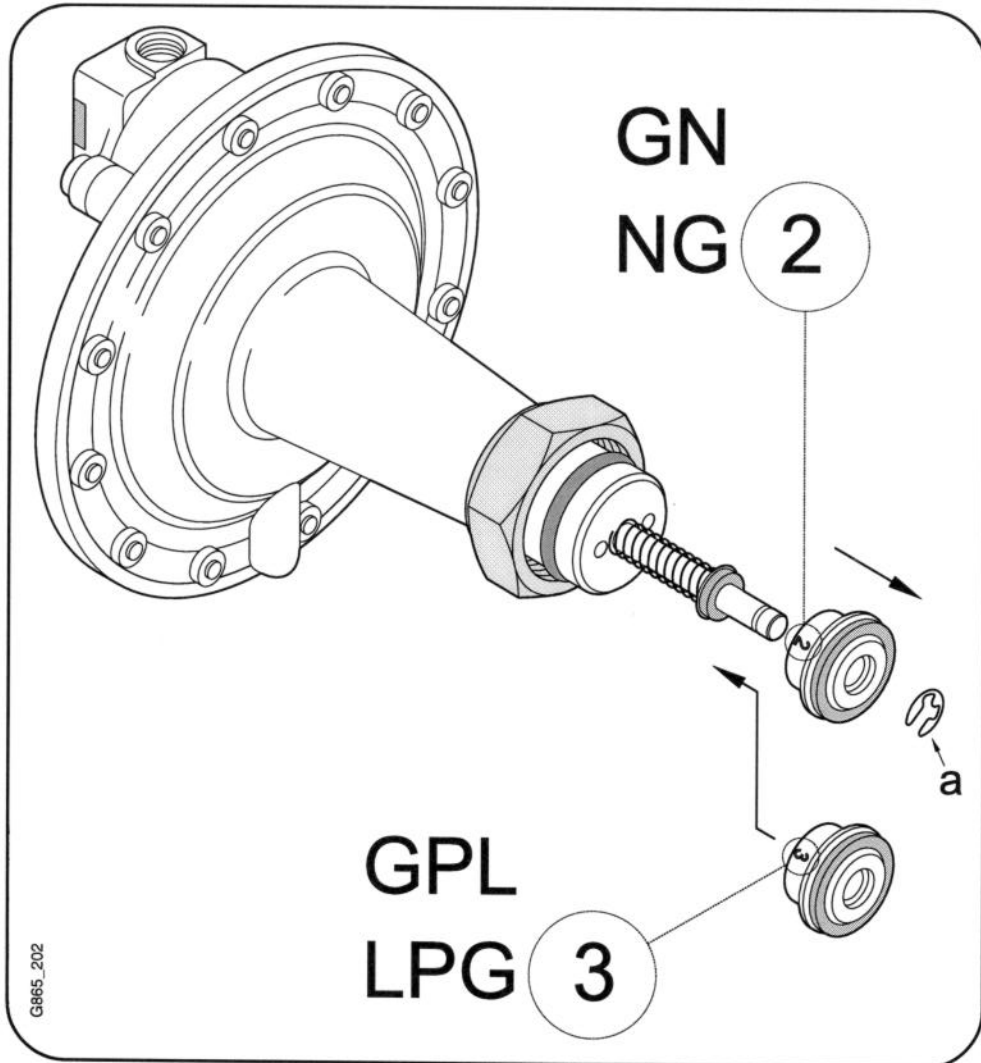

**GB - For L.P.G. appliances:**  
Take out the poppet valve head with id. nr. 2. Replace it by poppet valve head with id. nr. 3 keeping the position shown on picture. Don't forget to place the retaining ring.

**ES - Para aparatos de G.L.P.:**  
Desmontar la válvula con el nº2 y colocar en su lugar la del nº3. No olvidar alojar el retén del platillo (a).

**FR - Pour appareils au gaz liquide:**  
Démontez le clapet gaz nº2. Remplacez celui-ci par le clapet gaz nº3 et montez le dernier dans la même position comme indiqué dans la figure. N'oubliez pas de monter le clips (a).

**DE - Für Flüssig - Geräte:**  
- Sicherungsscheibe (a) abziehen.  
- Ventilteller (Kennz. 2) durch Ventilteller (Kennz. 3) ersetzen.  
- Sicherungsscheibe (a) wieder einbauen.

**NL - Voor L.P.G. toestellen:**  
Demonteer de klepschotel met id. nr. 2. Vervang deze door de meegeleverde klepschotel met id. nr. 3, zoals aangegeven op de tekening. Vergeet niet borgring (a) weer te monteren.

**VL - Voor toestellen op vloeibaar gas:**  
De gasklep nº2 moet gedemonteerd worden. Vervang deze gasklep door de gasklep nº3 en monteer deze in dezelfde positie zoals aangeduid op de afbeelding. Vergeet niet de clips (a) te monteren.

**IT - Scaldabagni a G.P.L.:**  
Rimuovere la valvolina Nr. 2 e sostituirla con la Nr. 3, come illustrato in figura. Non dimenticare di inserire l'anello di tenuta (a).

**PT - Aparelhos a G.P.L.:**  
Remover o prato de válvula nº2 e substituí-lo pelo prato nº3, mantendo a posição indicada na figura. Não esquecer de colocar o freio (a).